

# Řezač trubek

360/6A



## Vlastnosti produktu

- Navrženo pro snadné a efektivní řezání trubek. Jednoduše umístěte frézu a řezací kolečko v požadované poloze, otáčejte nástrojem kolem trubky a přitom upravujte řezné kolečko pomocí ergonomického madla.
- Jednoduchá výměna řezacího kolečka.
- ergonomická rukojeť
- 4 kladky pro lepší upnutí trubky a plynulejší práci
- náhradní řezací kolečko v rukojeti
- možnost použití ohraňováku NOGA
- vložka s ocelovým závitem pro delší životnost

## Používání:

- pro řezání měděných, hliníkových, inox a ocelových trubek o maximální tloušťce 2 mm

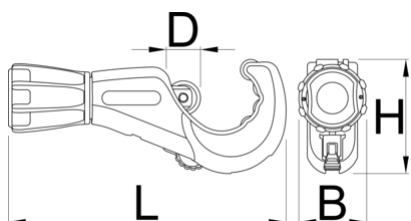



B

D

H

L



626187

3 - 35

1/8" - 1.3/8"

41.4

19.8

65.8

160.6

340

\* Obrázky produktů jsou symbolické. Všechny rozměry jsou v mm a hmotnost v gramech. Všechny uvedené rozměry se mohou lišit v toleranci.

## Používání (obrázky)



4 kladky pro lepší upnutí trubky a plynulejší práci



možnost použití ohraňováku NOGA

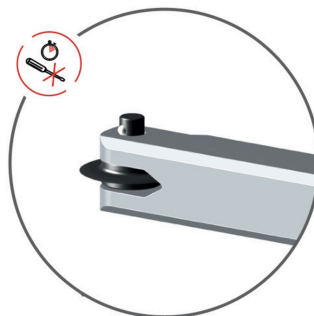

Jednoduchá výměna řezacího kolečka.



náhradní řezací kolečko v rukojeti



vložka s ocelovým závitem pro delší životnost

## náhradní části



Řezné kolečko

## Související produkty



Řezač trubek



Řezač trubek



Řezač trubek