

Ťažké pneumatické kladivo

1563



Profiles



Product features

- voľné otáčky: 8000/min.
- maximálny točivý moment 745 Nm
- odporúčaný tlak vzduchu: 6,2 bar

- spotreba vzduchu 164l/min
- pripojenie vzduchu 1/4"
- úroveň hluku 104dB(A)
- maximálna veľkosť skrutky M20

Výhody:

- kompozitný kryt motora
- rukoväť výfuku (tlmič hluku)
- jednou rukou dopredu / dozadu
- kompaktný a výkonný
- jumbo hammer mechanizmus

Použitie:

- autopriemysel
- pre letecký priemysel
- poľnohospodárske stroje
- ťažký priemysel
- konštrukcia veľkých strojov
- stavba lodí
- individuálne montáže

Dôležité!

- Vždy používajte Unior IMPACT hlavice.

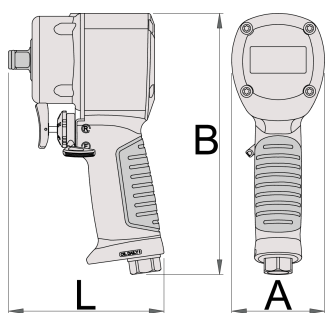

		L	A	B		
627568	1/2"	105,4	63	177	745	1329

* Obrázky sú symbolické. Všetky rozmery sú v mm, hmotnosť je v g. Všetky udané rozmery sa môžu líšiť v rámci tolerancie.

Usage (pictures)



Photo (pictures)



Accessories



Rýchlo spojka



Rýchlo spojka



Rýchlo spojka

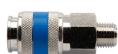

Rýchlo spojka



Úpravná jednotka vzduchu 3/8"



Úpravná jednotka vzduchu 1/2"



Špirálová hadica

Safety tips



- Aby náradie správne fungovalo, tlak v náradí počas prevádzky musí byť aspoň 6,2 bar.
- Pravidelne čistite a vysušte vzduchové filtre a prívod vzduchu.
- Pre maximálnu životnosť nástroja vždy používajte čistý a suchý vzduch so správnou zmesou oleja.
- Pred použitím skontrolujte spoje a uistite sa, že rúrky a iné vybavenie nie sú poškodené.
- Všetky nástroje by mali byť pred uskladnením jemne naolejované.
- Pneumatické náradie skladujte vždy na suchom mieste mimo dosahu vody.
- Vždy používajte originálne náhradné diely.
- Opravy môžu vykonávať iba autorizovaní pracovníci autorizovanej spoločnosťou Unior d.d.
- Nástroje, ktoré nepoužívate, vždy odpojte od prívodu vzduchu.