

Cassettesleutel

1670/2BI-US



Profielen







Product attributen

- materiaal: premium flex plus carbonstaal
- oppervlakteafwerking: verchromd volgens ISO 1456:2009
- Ergonomisch ontworpen handgreep in twee materialen die zachtheid en stevigheid combineert voor meer comfort
- Twee configuraties: één voor 10/11/12t kleine tandwielcassettes, één voor 13/14t kleine tandwielcassettes
- De ribbels aan de buitenkant van de pennen zorgen voor een stevige grip op de cassette.
- Access hole allows for a cassette lockring tool to fit.

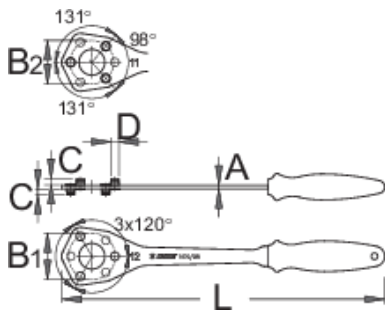
Hoe het gereedschap te gebruiken :

- Modern replacement of the traditional chain whip
- Pins on the tool engage with the smallest sprocket on the cassette and hold it in place, while the opening in the middle allows for easy access to the cassette lockring.
- Version for 11- & 12-tooth sprockets has longer pins on the "12t" side. This makes it fully compatible with cassettes where two smallest sprockets have 10 and 12 teeth. For removal of the sprocket, where the smallest sprocket has 10t, the tool reaches over it and engages with the next 12t sprocket.



		L	D	A	C	B1	B2	
624931	11/12	350	8,6	4	6,4	49,8	46	238
624967	13/14	350	8,6	4	6,4	53,1	57,7	238

* Afbeeldingen van producten zijn symbolisch. Alle afmetingen zijn in mm, en het gewicht in grammen. Alle vermelde afmetingen kunnen variëren in tolerantie.