

Merač napnutosti špicov

1752/2



Profiles



Product features

Ako používať náradie:

- Univerzálne merač napnutia špicov Unior určí mieru napätia akéhokoľvek druhu špicov. Analógový prístroj je dodávaný skalibrovaný a je pripravený na použitie. Ak ho chcete používať, stačí stlačiť kľučku, potom umiestniť špice medzi dva kolíky. Uvoľnite rukoväť. Dobré umiestnenie stupnice umožňuje ľahké odčítanie. Hodnoty ručného merania by sa mali porovnať so sprievodnými tabuľkami, z ktorých čítame skutočné napätie špicov. Navyše je prístroj vybavený meradlami s uvedením priemerov. Jednoducho zasunúť špic do jedného z horných otvorov a odčítajte hrúbku.
- [Click here for spoke tension tables](#)

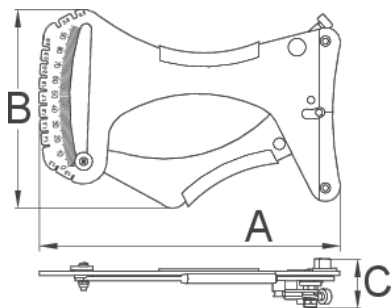

623302

A

205

B

130

C

34



637

* Obrázky sú symbolické. Všetky rozmery sú v mm, hmotnosť je v g. Všetky udané rozmery sa môžu líšiť v rámci tolerancie.

Usage (pictures)

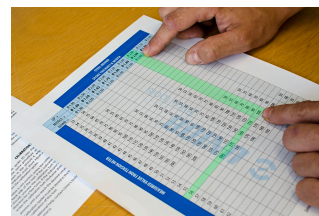

Spare parts



Spring for spoke tension meter