

Отвёртка ударная с набором вставок

6762



Профили









Описание товара

- размеры коробки: 197 x 105 x 38

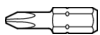
В комплекте:

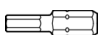
- 1x Отвёртка ударная (арт. 6762.1) 1/2"
- 1x Переходник 1/2"- 5/16" (арт. 6762.2) 1/2"-5/16"
- 2x вставки-шестигранники, набор 3 шт. (арт. 6489C8) 5, 6
- 4x вставки с профилем TORX, набор 3 шт. (арт. 6492C8) TX20, TX25, TX30, TX40
- 1x Вставка крестовая PH, набор 3 шт. (арт. 6484C8) PH4
- 2x вставки крестовые PH, набор 3 шт. (арт. 6483C8) PH2, PH3

- 3x вставки шлицевые, набор 3 шт. (арт. 6480C8) 1.2x6.5x41, 1.6x8.0x41, 2.0x12.0x41

Наименование товара	SKU	Артикул	Размеры	Количество
Отвёртка ударная с набором вставок	605061	6762	-	14
Вставка шлицевая, набор 3 шт.		6480C8	1.2 x 6.5x41, 1.6 x 8.0x41, 2.0 x 12.0x41	3
Вставка крестовая PH, набор 3 шт.		6483C8	PH 2, PH 3	2
Вставка крестовая PH, набор 3 шт.		6484C8	PH 4	1
Вставка-шестигранник, набор 3 шт.		6489C8	5, 6	2
Вставка с профилем TORX, набор 3 шт.		6492C8	TX 25, TX 30, TX 40, TX 20	4
Отвёртка ударная		6762.1	1/2"x144	1
Переходник 1/2"- 5/16"		6762.2	1/2" - 5/16"	1

* Изображения продуктов носят демонстрационный характер. Все размеры указаны в миллиметрах, вес в граммах.

Использование (картинки)

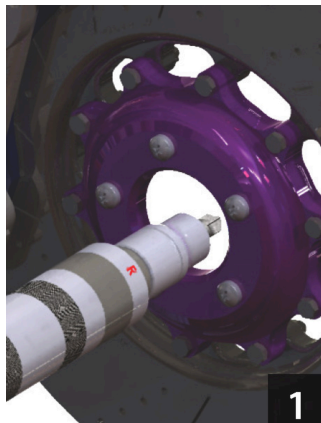

Установите ударную отвертку на головку винта, который мы будем затягивать (R) или ослаблять (L).

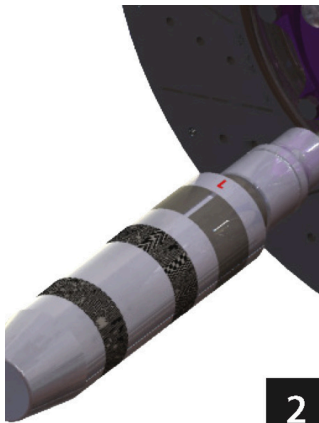

L показывает ослабление винта.

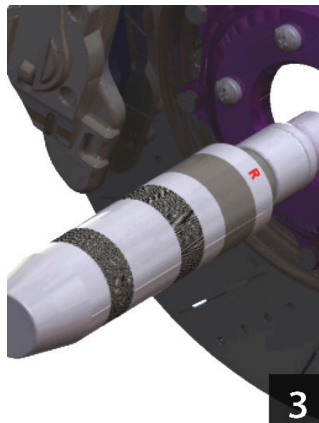

R показывает затяжку винта.

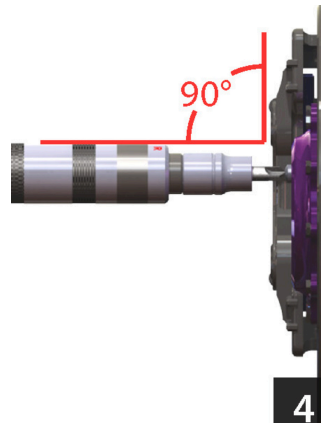

При затягивании или ослаблении винта инструмент должен располагаться перпендикулярно винту!

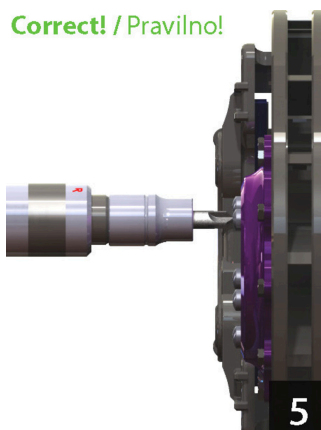

Установите инструмент на головку винта и не сжимайте его до предельного положения перед использованием. При ударе молотком инструмент автоматически срабатывает и начинается затягивание/ослабление.

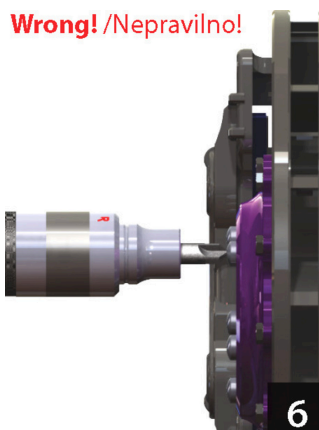

Когда инструмент находится в сжатом положении, и мы ударяем по нему молотком, внутренний механизм разрушается. Никогда не ударяйте по инструменту молотком, когда инструмент находится в сжатом положении!



Когда инструмент правильно расположен на винте, с помощью молотка мы лишь слегка ударяем по держателю инструмента, тем самым приводя в действие механизм, который позволяет нам повернуть винт приблизительно на 15°.