

Coffret de tournevis à frapper 1/2"

6762



Profils









Description produit

- Dimensions du coffret : 197 x 105 x 38

Le jeu comprend :

- 1 tournevis à frapper (réf 6762.1) dim 1/2"
- 1 adaptateur (réf 6762.2) dim 1/2"-5/16"
- 2 embouts pour vis 6 pans (réf 6489C8) dim 5, 6
- 4 embouts pour vis TORX (réf 6492C8) dim TX20, TX25, TX30, TX40
- 1 embouts pour vis PHILLIPS (réf 6484C8) dim PH4
- 2 embouts pour vis PHILLIPS (réf 6483C8) dim PH2, PH3
- 3 embouts pour vis à fente (réf 6480C8) dim 1.2x6.5x41, 1.6x8.0x41, 2.0x12.0x41

Nom du produit	SKU	Article	Dimensions	Quantité
Coffret de tournevis à frapper 1/2"	605061	6762	-	14
Embouts pour vis à fente		6480C8	1.2 x 6.5x41, 1.6 x 8.0x41, 2.0 x 12.0x41	3
Embouts pour vis PHILLIPS		6483C8	PH 2, PH 3	2
Embouts pour vis PHILLIPS		6484C8	PH 4	1
Embouts pour vis 6 pans		6489C8	5, 6	2
Embouts pour vis TORX		6492C8	TX 25, TX 30, TX 40, TX 20	4
Tournevis à frapper		6762.1	1/2"x144	1
Adaptateur 1/2"-5/16"		6762.2	1/2" - 5/16"	1

* Les images des produits ne sont pas contractuelles. Toutes les dimensions sont en mm, les poids en grammes.

Utilisation (pictures)

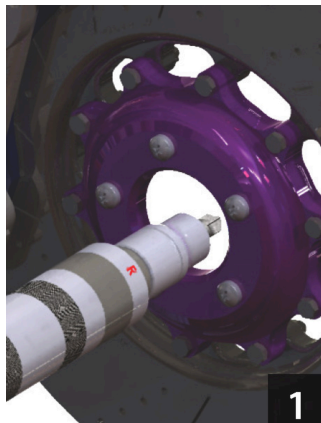

1
Approcher le tournevis à frapper près de la vis à serrer (R) ou desserrer (L)

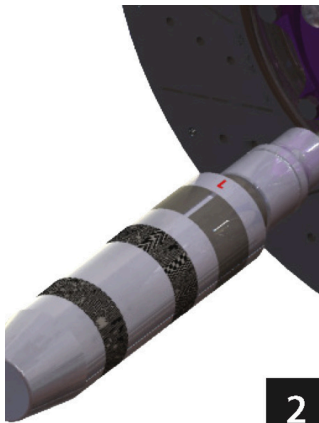

2
L : desserrage

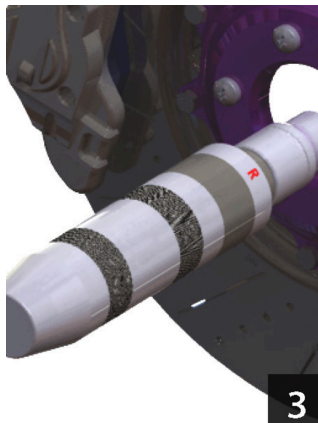

3
R : serrage

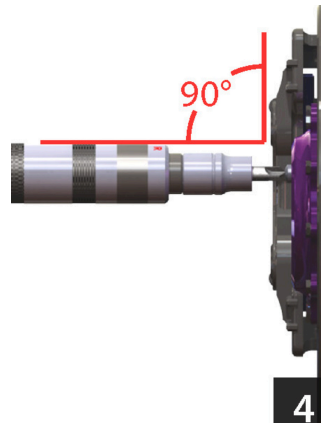

4
Lors du serrage ou du desserrage de la vis, l'outil doit être placé dans une position perpendiculaire à la vis !

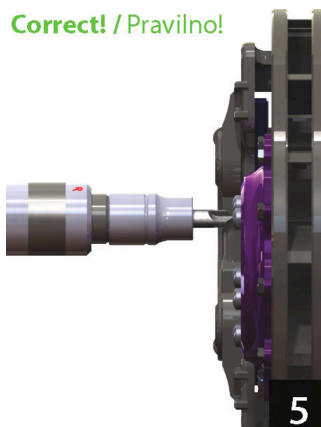

5
Correct! / Pravilno!
Rapprocher l'outil de la vis sans appuyer jusqu'à sa position finale avant utilisation. Avec un coup de marteau, l'outil est extrait automatiquement et le serrage/desserrage commence.

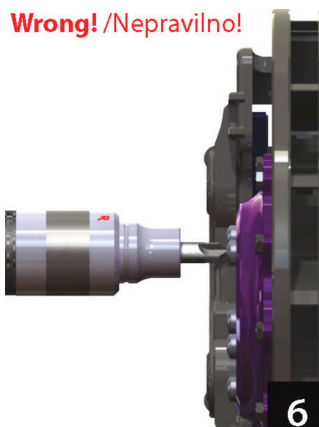

6
Wrong! / Nepravilno!
Lorsque l'outil est en position de compression, tous chocs avec un marteau détruirait le mécanisme intérieur. Ne jamais frapper l'outil avec un marteau lorsque l'outil est en position de compression !



7
Lorsque l'outil est correctement positionné sur la vis, tapoter le porte-outil avec un marteau. Cela déclenchera un mécanisme qui permet de serrer/desserrer le boulon pendant env. 15°.